

По вопросам продаж и поддержки обращайтесь:

Архангельск (8182)63-90-72
Астана +7(7172)727-132
Белгород (4722)40-23-64
Брянск (4832)59-03-52
Владивосток (423)249-28-31
Волгоград (844)278-03-48
Вологда (8172)26-41-59
Воронеж (473)204-51-73
Екатеринбург (343)384-55-89
Иваново (4932)77-34-06
Ижевск (3412)26-03-58
Казань (843)206-01-48

Калининград (4012)72-03-81
Калуга (4842)92-23-67
Кемерово (3842)65-04-62
Киров (8332)68-02-04
Краснодар (861)203-40-90
Красноярск (391)204-63-61
Курск (4712)77-13-04
Липецк (4742)52-20-81
Магнитогорск (3519)55-03-13
Москва (495)268-04-70
Мурманск (8152)59-64-93
Набережные Челны (8552)20-53-41

Нижний Новгород (831)429-08-12
Новокузнецк (3843)20-46-81
Новосибирск (383)227-86-73
Орел (4862)44-53-42
Оренбург (3532)37-68-04
Пенза (8412)22-31-16
Пермь (342)205-81-47
Ростов-на-Дону (863)308-18-15
Рязань (4912)46-61-64
Самара (846)206-03-16
Санкт-Петербург (812)309-46-40
Саратов (845)249-38-78

Смоленск (4812)29-41-54
Сочи (862)225-72-31
Ставрополь (8652)20-65-13
Тверь (4822)63-31-35
Томск (3822)98-41-53
Тула (4872)74-02-29
Тюмень (3452)66-21-18
Ульяновск (8422)24-23-59
Уфа (347)229-48-12
Челябинск (351)202-03-61
Череповец (8202)49-02-64
Ярославль (4852)69-52-93

сайт: <http://lepta.nt-rt.ru> || эл. почта: etp@nt-rt.ru

Ручной листогиб METALMASTER серии MFB

Модели MFB-1225, MFB-2025, MFB-2525,
MFB-2516, MFB-3020, MFB-3016

Технические характеристики



Описание оборудования

Ручной листогиб серия MFV – универсальное листогибочное оборудование для быстрой и качественной гибки любого листового металла толщиной до 2,5 мм. Качественно собранный жесткий каркас листогибочного станка позволяет удобно работать с большими металлическими листами. Листогибочный станок предназначен для стационарного производства дверей, фасадов, других металлоизделий различной сложности на заводах.

Особенности оборудования

- Каркас станка выполнен из высококачественной стали;
- Предусмотрена система предотвращения возникновения «саблевидности» изделий;
- Система противовесов облегчает процесс прижима и гибки изделия;
- Уникальная простота и надежность конструкции;
- Встроенный ограничитель углагиба;
- Неограниченная глубина подачи листа;
- В комплект входит две кромки гибочной балки разной ширины.

Технические характеристики

| Модель | MFB 1225 | MFB 2025 | MFB 2525 | MFB 2516 | MFB 3020 | MFB 3016 |
|--|-----------------------|-----------------------|-----------------------|-----------------------|-----------------------|-----------------------|
| Длина сгибаемой детали, мм | 1270 | 2040 | 2540 | 2540 | 3075 | 3075 |
| Толщина металла, сталь ($\sigma_{в} < 400$ МПа), мм | 2,5 | 2,5 | 2,5 | 1,6 | 2,0 | 1,6 |
| Толщина металла, нержавеющая сталь, мм | 1,6 | 1,6 | 1,6 | 1,0 | 1,2 | 1,0 |
| Максимальный уголгиба, град | 135 | 135 | 135 | 135 | 135 | 135 |
| Минимальныйгиб в разные стороны, мм | 12 | 12 | 12 | 12 | 12 | 12 |
| Размеры, мм | 1800x 850x 1000 | 2450x 850x 1000 | 3120x 850x 1000 | 3120x 850x 1000 | 3700x 850x 1000 | 3700x 850x 1000 |
| Масса брутто, кг | 600 | 750 | 1200 | 750 | 1500 | 1300 |

Размеры рабочих органов

| Модель | MFB 2025 MFB 1225 | MFB2516 | MFB 2525 MFB 3020 | MFB3016 |
|--------|----------------------|---------|----------------------|---------|
| A | 80 | 100 | 100 | 100 |
| B | 16 | 50 | 20 | 25 |
| C | 50 | 25 | 50 | 50 |
| D | 23 | 23 | 20 | 23 |
| I | 40 | 53 | 53 | 53 |

Чертеж

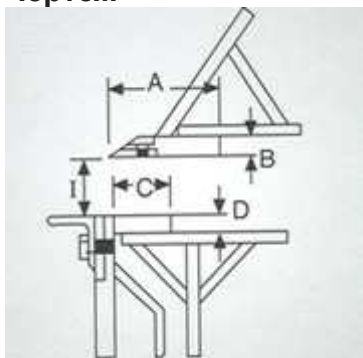

По вопросам продаж и поддержки обращайтесь:

Архангельск (8182)63-90-72
 Астана +7(7172)727-132
 Белгород (4722)40-23-64
 Брянск (4832)59-03-52
 Владивосток (423)249-28-31
 Волгоград (844)278-03-48
 Вологда (8172)26-41-59
 Воронеж (473)204-51-73
 Екатеринбург (343)384-55-89
 Иваново (4932)77-34-06
 Ижевск (3412)26-03-58
 Казань (843)206-01-48

Калининград (4012)72-03-81
 Калуга (4842)92-23-67
 Кемерово (3842)65-04-62
 Киров (8332)68-02-04
 Краснодар (861)203-40-90
 Красноярск (391)204-63-61
 Курск (4712)77-13-04
 Липецк (4742)52-20-81
 Магнитогорск (3519)55-03-13
 Москва (495)268-04-70
 Мурманск (8152)59-64-93
 Набережные Челны (8552)20-53-41

Нижний Новгород (831)429-08-12
 Новокузнецк (3843)20-46-81
 Новосибирск (383)227-86-73
 Орел (4862)44-53-42
 Оренбург (3532)37-68-04
 Пенза (8412)22-31-16
 Пермь (342)205-81-47
 Ростов-на-Дону (863)308-18-15
 Рязань (4912)46-61-64
 Самара (846)206-03-16
 Санкт-Петербург (812)309-46-40
 Саратов (845)249-38-78

Смоленск (4812)29-41-54
 Сочи (862)225-72-31
 Ставрополь (8652)20-65-13
 Тверь (4822)63-31-35
 Томск (3822)98-41-53
 Тула (4872)74-02-29
 Тюмень (3452)66-21-18
 Ульяновск (8422)24-23-59
 Уфа (347)229-48-12
 Челябинск (351)202-03-61
 Череповец (8202)49-02-64
 Ярославль (4852)69-52-93