

По вопросам продаж и поддержки обращайтесь:

Архангельск (8182)63-90-72  
Астана +7(7172)727-132  
Белгород (4722)40-23-64  
Брянск (4832)59-03-52  
Владивосток (423)249-28-31  
Волгоград (844)278-03-48  
Вологда (8172)26-41-59  
Воронеж (473)204-51-73  
Екатеринбург (343)384-55-89  
Иваново (4932)77-34-06  
Ижевск (3412)26-03-58  
Казань (843)206-01-48

Калининград (4012)72-03-81  
Калуга (4842)92-23-67  
Кемерово (3842)65-04-62  
Киров (8332)68-02-04  
Краснодар (861)203-40-90  
Красноярск (391)204-63-61  
Курск (4712)77-13-04  
Липецк (4742)52-20-81  
Магнитогорск (3519)55-03-13  
Москва (495)268-04-70  
Мурманск (8152)59-64-93  
Набережные Челны (8552)20-53-41

Нижний Новгород (831)429-08-12  
Новокузнецк (3843)20-46-81  
Новосибирск (383)227-86-73  
Орел (4862)44-53-42  
Оренбург (3532)37-68-04  
Пенза (8412)22-31-16  
Пермь (342)205-81-47  
Ростов-на-Дону (863)308-18-15  
Рязань (4912)46-61-64  
Самара (846)206-03-16  
Санкт-Петербург (812)309-46-40  
Саратов (845)249-38-78

Смоленск (4812)29-41-54  
Сочи (862)225-72-31  
Ставрополь (8652)20-65-13  
Тверь (4822)63-31-35  
Томск (3822)98-41-53  
Тула (4872)74-02-29  
Тюмень (3452)66-21-18  
Ульяновск (8422)24-23-59  
Уфа (347)229-48-12  
Челябинск (351)202-03-61  
Череповец (8202)49-02-64  
Ярославль (4852)69-52-93

сайт: <http://lepta.nt-rt.ru> || эл. почта: [etp@nt-rt.ru](mailto:etp@nt-rt.ru)

# Механические сегментальные листогибы METALMASTER серии MFS

Модели MFS-1225, MFS-2016, MFS-2025,  
MFS-2525, MFS-2516, MFS-3020, MFS-3016

## Технические характеристики



### Описание оборудования

Ручной сегментный листогиб серии MFS – в классе ручных сегментных листогибов, один из немногих станков, способных работать со стальными листами толщиной до 2.5мм (нержавеющая сталь – 1.6 мм). Каркас сегментного листогиба полностью выполнен из высококачественного металла.

Как на большинстве сегментных листогибов этого класса, уголгиба регулируется от 0 до 135 градусов и контролируется встроенным ограничителемгиба.

Листогиб предназначен для стационарного производства дверей, фасадов, других металлоизделий различной сложности на заводах.

### Особенности оборудования

- Низкие цены при хорошем качестве;
- Простой в эксплуатации: не требует специальной подготовки персонала;
- Каркас станка выполнен из высококачественной стали;
- Предусмотрена система предотвращения возникновения «саблевидности» изделий;
- Система противовесов облегчает процесс прижима и гибки изделия;
- Встроенный угломер (уголгиба от 0 до 135 градусов);
- Встроенный ограничитель углагиба;
- Неограниченная подача листа;
- В комплект входит две кромки гибочной балки разной ширины.

### Технические характеристики

Модель	MFS 1225	MFS 2016	MFS 2025	MFS 2525	MFS 2516	MFS 3020	MFS 3016
Длинагибаемой детали, мм	1220	2040	2040	2540	2540	3048	3048
Толщина листа, сталь (σв < 400 МПа), мм	2.5	1.6	2.5	2.5	1.6	2.0	1.6
Толщина листа, нержавеющая сталь, мм	1.6	1.0	1.6	1.6	1.0	1.2	1.0
Уголгиба, град	135	135	135	135	135	135	135
Минимальныйгиб в разные стороны, мм	16	16	16	16	16	16	16
Размеры, мм	1800 x850 x1100	2660 x850 x1100	2660 x850 x1100	3120 x850 x1100	3120 x850 x1100	3700 x850 x1100	3700 x850 x1100
Масса, кг	900	1100	1100	1460	1150	1550	1450

## Размеры рабочих органов

Модель	MFS 1225; MFS 2025	MFS 2016; MFS 2516	MFS 2525; MFS 3020	MFS 3016; MFS 3712; MFS 4008
C	50	50	50	50
D	23	20	23	20
E	150	150	150	150
F	50	50	50	50
G	30	20	30	25
H	33	33	33	33
I	40	40	53	53

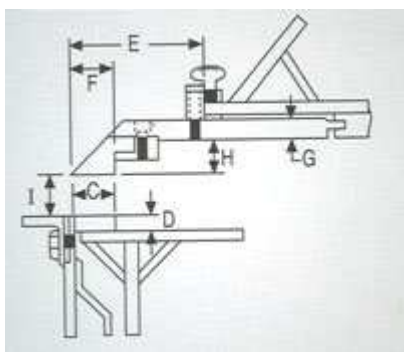

### По вопросам продаж и поддержки обращайтесь:

Архангельск (8182)63-90-72  
 Астана +7(7172)727-132  
 Белгород (4722)40-23-64  
 Брянск (4832)59-03-52  
 Владивосток (423)249-28-31  
 Волгоград (844)278-03-48  
 Вологда (8172)26-41-59  
 Воронеж (473)204-51-73  
 Екатеринбург (343)384-55-89  
 Иваново (4932)77-34-06  
 Ижевск (3412)26-03-58  
 Казань (843)206-01-48

Калининград (4012)72-03-81  
 Калуга (4842)92-23-67  
 Кемерово (3842)65-04-62  
 Киров (8332)68-02-04  
 Краснодар (861)203-40-90  
 Красноярск (391)204-63-61  
 Курск (4712)77-13-04  
 Липецк (4742)52-20-81  
 Магнитогорск (3519)55-03-13  
 Москва (495)268-04-70  
 Мурманск (8152)59-64-93  
 Набережные Челны (8552)20-53-41

Нижний Новгород (831)429-08-12  
 Новокузнецк (3843)20-46-81  
 Новосибирск (383)227-86-73  
 Орел (4862)44-53-42  
 Оренбург (3532)37-68-04  
 Пенза (8412)22-31-16  
 Пермь (342)205-81-47  
 Ростов-на-Дону (863)308-18-15  
 Рязань (4912)46-61-64  
 Самара (846)206-03-16  
 Санкт-Петербург (812)309-46-40  
 Саратов (845)249-38-78

Смоленск (4812)29-41-54  
 Сочи (862)225-72-31  
 Ставрополь (8652)20-65-13  
 Тверь (4822)63-31-35  
 Томск (3822)98-41-53  
 Тула (4872)74-02-29  
 Тюмень (3452)66-21-18  
 Ульяновск (8422)24-23-59  
 Уфа (347)229-48-12  
 Челябинск (351)202-03-61  
 Череповец (8202)49-02-64  
 Ярославль (4852)69-52-93