

По вопросам продаж и поддержки обращайтесь:

Архангельск (8182)63-90-72
Астана +7(7172)727-132
Белгород (4722)40-23-64
Брянск (4832)59-03-52
Владивосток (423)249-28-31
Волгоград (844)278-03-48
Вологда (8172)26-41-59
Воронеж (473)204-51-73
Екатеринбург (343)384-55-89
Иваново (4932)77-34-06
Ижевск (3412)26-03-58
Казань (843)206-01-48

Калининград (4012)72-03-81
Калуга (4842)92-23-67
Кемерово (3842)65-04-62
Киров (8332)68-02-04
Краснодар (861)203-40-90
Красноярск (391)204-63-61
Курск (4712)77-13-04
Липецк (4742)52-20-81
Магнитогорск (3519)55-03-13
Москва (495)268-04-70
Мурманск (8152)59-64-93
Набережные Челны (8552)20-53-41

Нижний Новгород (831)429-08-12
Новокузнецк (3843)20-46-81
Новосибирск (383)227-86-73
Орел (4862)44-53-42
Оренбург (3532)37-68-04
Пенза (8412)22-31-16
Пермь (342)205-81-47
Ростов-на-Дону (863)308-18-15
Рязань (4912)46-61-64
Самара (846)206-03-16
Санкт-Петербург (812)309-46-40
Саратов (845)249-38-78

Смоленск (4812)29-41-54
Сочи (862)225-72-31
Ставрополь (8652)20-65-13
Тверь (4822)63-31-35
Томск (3822)98-41-53
Тула (4872)74-02-29
Тюмень (3452)66-21-18
Ульяновск (8422)24-23-59
Уфа (347)229-48-12
Челябинск (351)202-03-61
Череповец (8202)49-02-64
Ярославль (4852)69-52-93

сайт: <http://lepta.nt-rt.ru> || эл. почта: etp@nt-rt.ru

Шлифовальный станок Garbolì GO (плоские поверхности)

Технические характеристики



Описание оборудования

При помощи данного станка можно шлифовать, полировать и глянцевать металлические изделия квадратных, прямоугольных и других сечений и самых разнообразных форм.





Это станок двойного назначения, оснащенный двумя независимыми моторами: один – для вращения абразивной ленты, другой – для обеспечения колебания абразивного полотна, что позволяет наилучшим образом обработать деталь при наименьшем изнашивании самого полотна. Движение осуществляется механически таким образом, чтобы весь шлифовальный блок совершал колебания.

Рабочая поверхность может быть наклонена под 45°,

что облегчает обработку некоторых элементов сложной формы.

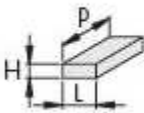
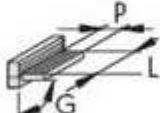
По заказу станок может поставляться с резиновым роликом и дополнительной рабочей поверхностью для шлифования вогнутых и выпуклых поверхностей. Вытяжка пыли, которая образуется в процессе шлифовки, происходит через отверстия, сделанные на рабочей поверхности.

Технические характеристики

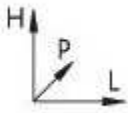
					
L=10/150 mm. H=10/100 mm. P=10/800 mm.	P=260 mm. L=940 mm. G=0°/45°	S=2580 mm. L=150 mm.	3,0 kw, 0,4 kw.	270 Kg.	H=154 cm. P=65 cm. L=150 cm.

Стандартный комплект оборудования

- Колебательная система абразивных лент;
- Неуглизуемая опора для поддержки заготовок;
- 2 абразивные ленты различной зернистости;
- Набор ключей;
- Руководство по эксплуатации и сертификат соответствия нормам ЕС.

По вопросам продаж и поддержки обращайтесь:

Архангельск (8182)63-90-72
Астана +7(7172)727-132
Белгород (4722)40-23-64
Брянск (4832)59-03-52
Владивосток (423)249-28-31
Волгоград (844)278-03-48
Вологда (8172)26-41-59
Воронеж (473)204-51-73
Екатеринбург (343)384-55-89
Иваново (4932)77-34-06
Ижевск (3412)26-03-58
Казань (843)206-01-48

Калининград (4012)72-03-81
Калуга (4842)92-23-67
Кемерово (3842)65-04-62
Киров (8332)68-02-04
Краснодар (861)203-40-90
Красноярск (391)204-63-61
Курск (4712)77-13-04
Липецк (4742)52-20-81
Магнитогорск (3519)55-03-13
Москва (495)268-04-70
Мурманск (8152)59-64-93
Набережные Челны (8552)20-53-41

Нижний Новгород (831)429-08-12
Новокузнецк (3843)20-46-81
Новосибирск (383)227-86-73
Орел (4862)44-53-42
Оренбург (3532)37-68-04
Пенза (8412)22-31-16
Пермь (342)205-81-47
Ростов-на-Дону (863)308-18-15
Рязань (4912)46-61-64
Самара (846)206-03-16
Санкт-Петербург (812)309-46-40
Саратов (845)249-38-78

Смоленск (4812)29-41-54
Сочи (862)225-72-31
Ставрополь (8652)20-65-13
Тверь (4822)63-31-35
Томск (3822)98-41-53
Тула (4872)74-02-29
Тюмень (3452)66-21-18
Ульяновск (8422)24-23-59
Уфа (347)229-48-12
Челябинск (351)202-03-61
Череповец (8202)49-02-64
Ярославль (4852)69-52-93